

Ângulo Conector EV CC 41-4

Grupo: 1352

Aplicação

Elemento de ligação pré-montado para estruturas tridimensionais - para ligação de perfis MS41 a um ângulo de 90°. Preferencialmente utilizado em combinação com o perfil 41/41. Pode escolher-se livremente a direção da boca do perfil.

- ◆ Sistema de ligação rápida a 90° de perfis MS41.
- ◆ Bloqueia automaticamente quando é colocado no lugar e suporta o seu próprio peso.
- ◆ Ligação segura com bloqueio da peça, fixação positiva e não positiva com a porca de perfil recartilhada e parafuso sextavado M10.
- ◆ Alta rigidez devido ao seu desenho especial.
- ◆ O relevo em forma de diamante cria uma curva de tensão otimizada.

Instalação

Utiliza-se em número par.

Dados Técnicos

Max.carga Perm.: 3,3 kN Carga no centro por perfil fixo com dois ângulos.
EV CC 41-4
Aperto: 50 Nm
Material: Aço, electro-galvanizado

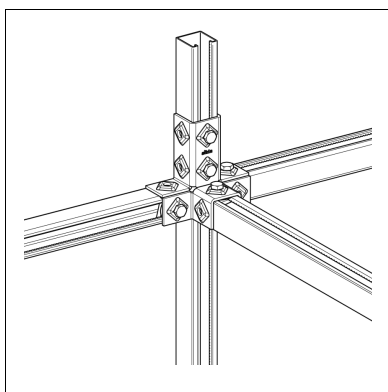

Tipo	Peso [kg]	Quant. [caixa]	Código
EV CC 41-4	1,04	10	117463