

Bloco PB 27

Grupo: 2760

Aplicação

Elemento de rápida ligação para a montagem eficiente de abraçadeiras e outros elementos de construção em todos os perfis Sikla da série 27.

- ◆ Permite poupar tempo devido à pré-montagem do bloco – substitui 2 peças individuais.
- ◆ Devido à força da sua mola integrada, permite o auto-suporte em perfis verticais. Pode, no entanto, ser facilmente movido, ao longo do perfil.
- ◆ Pode combinar-se com os varões Pressix PNS, varões roscados, parafusos e outros elementos roscados.

Configuração

Bloco totalmente pré-montado.

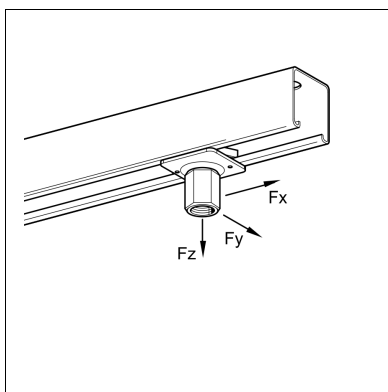

Instalação

- 1) Insira o Bloco no perfil;
- 2) Vire a garra de perfil 90 graus para a direita (a porca de perfil colocase na posição "stop");
- 3) Aperte a porca ou outro elemento de ligação até 10 Nm, para concluir a instalação.

Dados Técnicos

Fz = 1,5 kN

Fx = 0,8 kN

Material: Aço, electro-galvanizado

Tipo	Peso [kg]	Quant. [caixa]	Código
M8	0,01	100	195932
M10	0,01	100	117357